

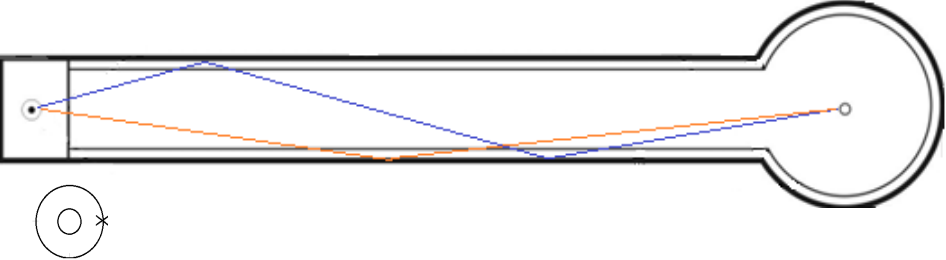

Pisten Plan Hilzingen Minigolf (Beton

Bahn	Ball Vorschlag	Bemerkungen
	<p>Variante 1: Deutschmann 085 speckling , SV Switzerland 97 KR</p>	<p>Doppelbande aus ca. Mitte an linke Kurzbande, kleine Platte, rechts vom Rostfleck, RL von links Temposchlag</p>
	<p>Variante 2: System Golf C 40 KL Jüre 4 KL</p>	<p>Einfachbande aus ca. Mitte an 3.Anker RL von links</p>
	<p>Variante 1: Deutschmann 085A BO 1</p>	<p>Von halb rechts an rechte Bande am Übergang Gras zur rechten Platte, RL von rechts durch die Mitte.</p>
	<p>Variante 2: Jüre 4 KL , Reis. Omar KL BM 2007 Singen KX</p>	<p>Von ca. Mitte rechte Bande über rechte Platte, Auf Tempo achten Kullerbereich ums Loch.</p>
	<p>Variante 1: H.Erlbruch 2008 beige GL, DM 2011 Chr. Jäck ML</p>	<p>Gerade, VL oder LRL</p>
	<p>Variante 2: Baggersee</p>	<p>Gerade, nur VL</p>
	<p>JLP 2010 Singen KL, 10 J. Mingolfpark Schriesheim KL</p>	<p>Nur Vorlauf, Bahn zieht nach dem Hindernis links</p>

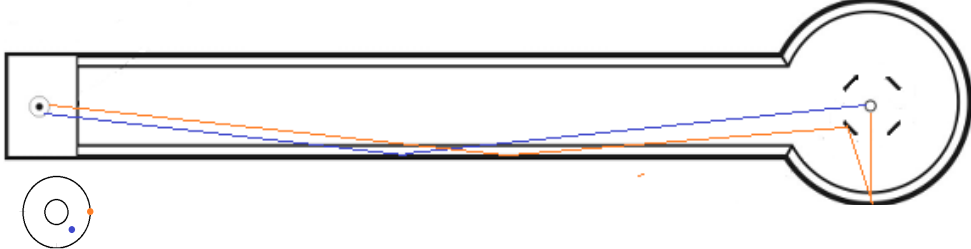
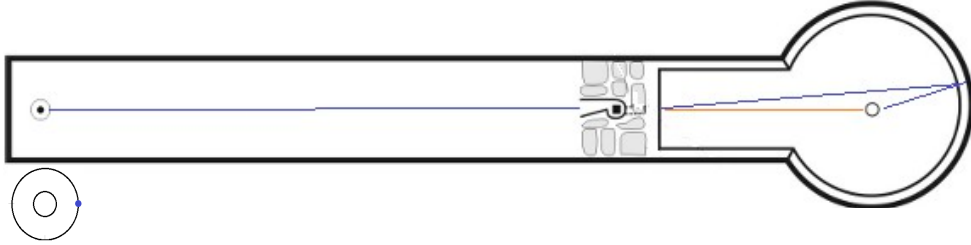
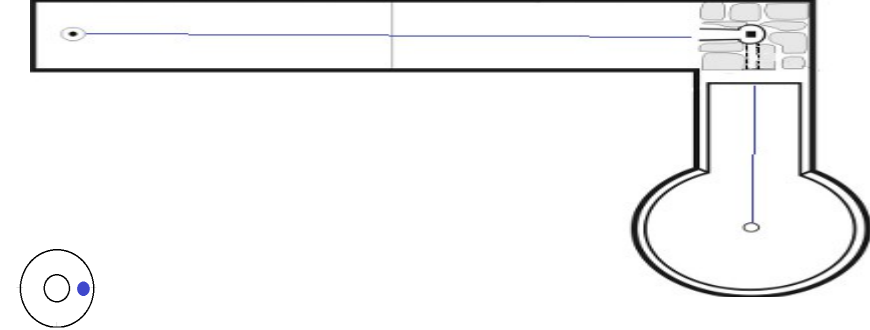
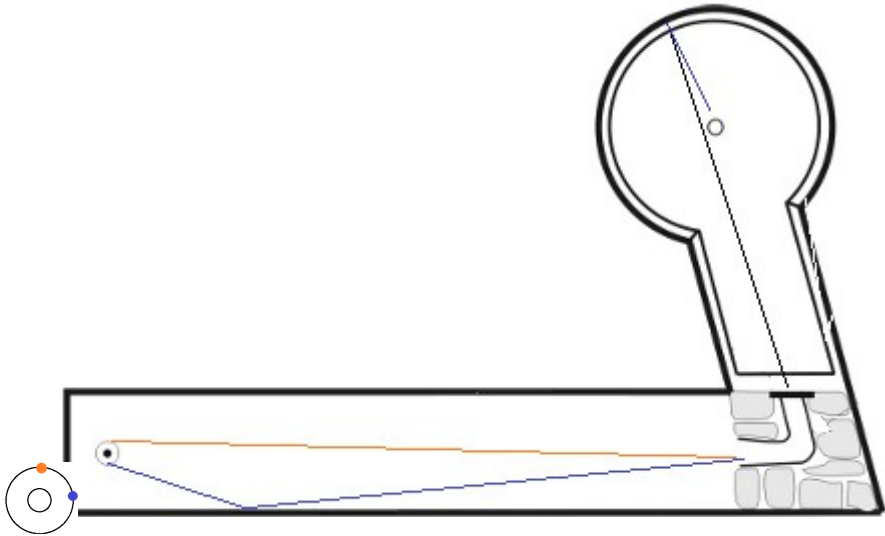
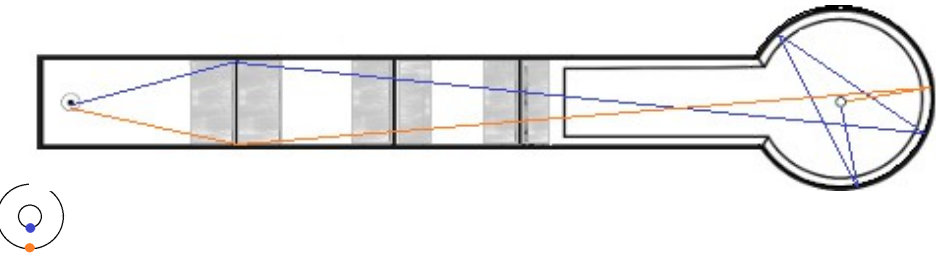
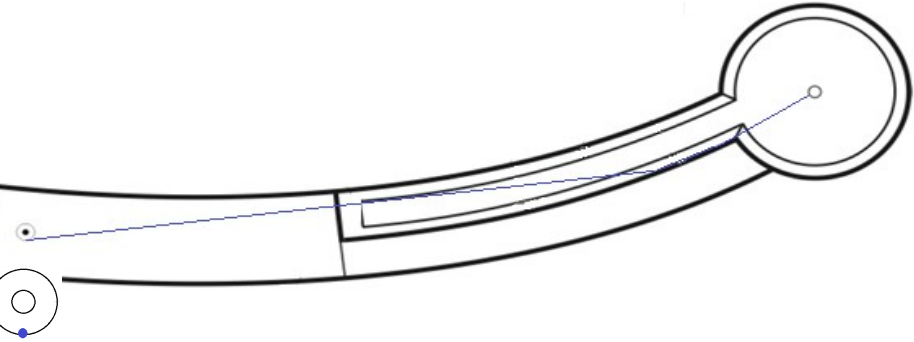

	<p>Variante 1: DJM 2008 Arheilgen KR</p>	<p>Über rechte Bande auf Rotation</p>
	<p>Variante 2: System Golf C40 KL, Reis. Milano KX,</p>	<p>Über rechte Bande VL oder RL links</p>
	<p>SV 05 KR ,SV 15 KR, Birdie D 06 KL Rav. 250</p>	<p>Relative kurz Banden, RRL Links vom Loch ist ein Kullerbereich</p>
	<p>Stein,</p>	<p>Zielkreis mit Trichter</p>
	<p>Variante 1: 3D Eric's Ball KX</p>	<p>Bahn zieht links. Auf Rücklauf spielen. Hügel ist rel. Flach. Leicht von links auf Mitte spielen, Ball sollte im Vorlauf über den linken Lochrand gehen</p>
	<p>Variante 2: H4</p>	<p>Bahn zieht links. Von ganz links außen , rechts einspielen. Nur Vorlauf</p>



	<p>Variante 1: SEM 2009 KX Rav. DM 2014 Kempten Kx</p>	<p>Bahn zieht rechts. Von Links über die rechte Vorband</p>
	<p>Variante 2: Rav. DM 2014 Kempten Kx 3D Halver 2022/23</p>	<p>Bahn zieht rechts. Von rechts möglichst rechts einspielen</p>
	<p>Variante 1: Chavär MG Starball ABZ 2012</p>	<p>Von halb links auf Mitte 1. Hügel links Banden. Rotation. Kann auch über rechte Bande gespielt werden</p>
	<p>Variante 2: 3D EC 2008 Hilzingen KL</p>	<p>Von links außen auf Mitte 1. Hügel an Bande. Nur LRL</p>
	<p>BdV</p>	<p>Lang Einspielen</p>

Für beide Varianten:
gewählter Ball soll möglichst wenig Schnitt annehmen.
Ball soll an der hinteren Bande „aufmachen“

Zielkreis zieht Richtung Hindernis.

Pötten trainieren (im und außerhalb des Zielkreises)

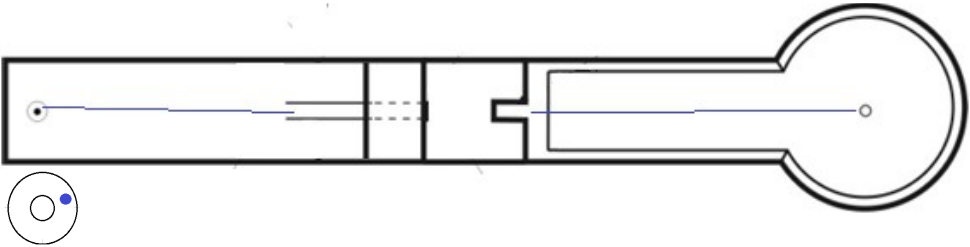
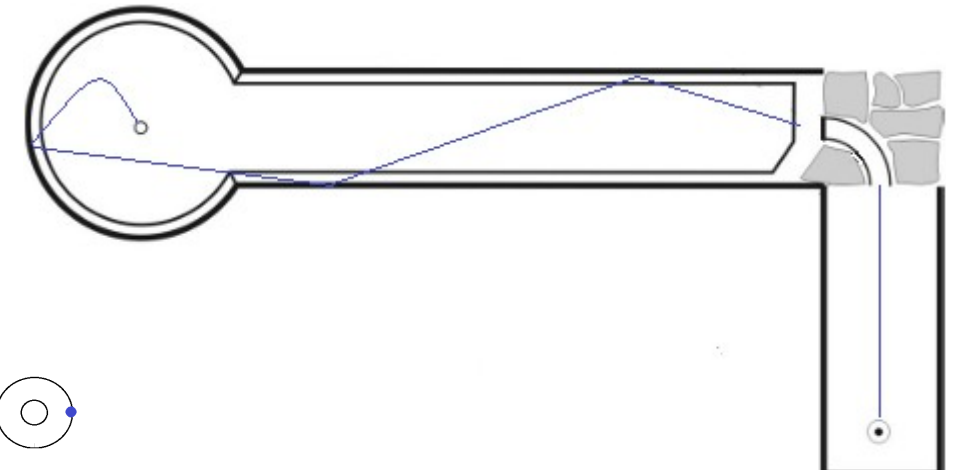
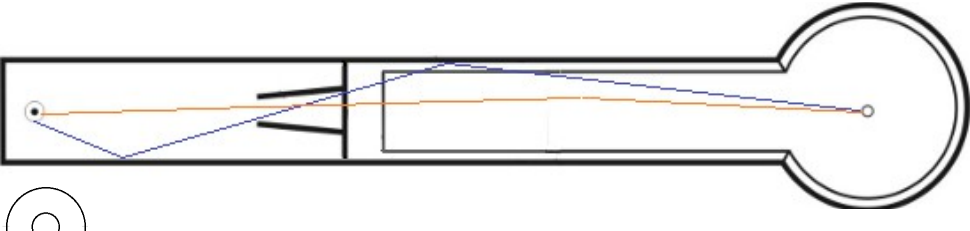
	<p>Variante 1: 3D Erik's Ball KX, DSM 2010 Birgit Stiebeling KX</p>	<p>Von links außen auf Steinplatte (rote Linie) mit Nachbände. VL oder LRL kann auch RRL wenn Tempo nur Lochlänge</p>
	<p>Variante 1: 3D EC 2008 Hilzingen KL, 3D Littel Malteser KL</p>	<p>Von links kurz vor der Schräge an Bande. Ball soll an der Bande entlanglaufen, und kurz vor dem Zielkreis die Nachbände bekommen. Nur RRL links vom Loch ist ein kleiner Kuller Bereich</p>
	<p>Variante 2: Reis. BBS 2003, Rohrball</p>	<p>Von der Mitte ca. 25 cm vor der Schräge an Bande. Ball soll die 2. Schräge anlaufen, und dann ohne Nachbände in den Zielkreis. VL oder RRL Tempo Schlag. Ball kann aus Zielkreis zurücklaufen.</p>
	<p>MGA, Reis. Punktball lila, DM 99 Hilzingen KL 3D Lorsch 1</p>	<p>An den dunkeln Fleck an die linke Bande. Über 3 Banden. Bahn zieht im Zielkreis leicht links. VL oder RRL</p> <p>Temposchlag</p> <p>Ball kann bis zur roten Linie zurücklaufen</p>

	<p>FfK rot, FfK grün, 3D 523 3D443</p>	<p>etwas nach links Legen und Mitte Auflauf spielen. Bahn zieht leicht links.</p> <p>VL oder RRL</p>
	<p>Stein, Glassball, Acryl</p>	<p>Mitte legen gerade einspielen.</p> <p>Temposchlag Ball über rechte Bande oder rechte Bande und linker Nachbande</p>
	<p>Variante 1: World Champion 2011 Walter Erlbruch pink BL, BM 2018 BGC Singen BL DM 2012 Künzell</p>	<p>Bahn zieht nach dem Hindernis links von 2 Bande rechts links VL oder LRL</p>
	<p>Variante 2: Deutschmann 083, Deutschmann 084</p>	<p>Bahn zieht nach dem Hindernis links etwas nach rechts versetzen, und halb links durchspielen L oder LRL</p>
	<p>BdV</p>	<p>Vorbande, über rechte Bande möglich und auch über linke Bande möglich. Gerade auch möglich</p> <p>Linke Bande etwas konstanter als rechte Bande</p>